

Budowa

Pompy poziome, wielostopniowe, samozasysające, mnoblokowe. Jednoczęściowa obudowa cylindryczna z nierdzewnej stali chromoniklowej, z przednim otworem ssącym powyżej osi pompy i wyjściem na górze.

Zastosowanie

Do systemów zaopatrzenia w wodę;
Do użytku domowego, ogrodnego i irygacji.

Warunki pracy

Temperatura płynu: 0 °C do +35 °C.
Temperatura otoczenia do +40 °C.
Całkowita wysokość ssania pompy: do 8 m.
Maksymalne dopuszczalne ciśnienie przy pracy pompy: 8 barów.
Praca ciągła.

Silnik

Silnik indukcyjny dwubiegunowy, 50 Hz ($n \approx 2800$ obr/min).

MXA: trójfazowy 230/400 V $\pm 10\%$.

MXAM: jednofazowy 230 V $\pm 10\%$, z zabezpieczeniem termicznym.

Kondensator znajduje się w skrzynce zaciskowej.

Klasa izolacji F.

Stopień ochrony IP 54.

Schemat klasyfikacji IE3 dla silników trójfazowych od 0,75

kW. Wykonany zgodnie z: EN 60034-1; EN 60034-30.

EN 60335-1, EN 60335-2-41.

Wykonanie specjalne (na żądanie)

Inne wielkości napięcia.

Częstotliwość 60 Hz (wraz z charakterystyką dla 60 Hz).

Materiały

Komponent	Materiał
Obudowa pompy	Stal Cr-Ni 1.4301 EN 10088 (AISI 304)
Pokrywa obudowy	Stal Cr-Ni 1.4301 EN 10088 (AISI 304)
Wał pompy	Stal chromowa 1.4104 EN 10088 (AISI 430)
Czop	Stal Cr-Ni 1.4305 EN 10088 (AISI 303)
Obudowa ssania	PPO-GF20 (Noryl)
Obudowa stopniowania	PPO-GF20 (Noryl)
Wirnik	PPO-GF20 (Noryl)
Uszczelnienie mechan.	Węgiel - Ceramika - NBR

Wykres sprawności $n \approx 2800$ obr/min.

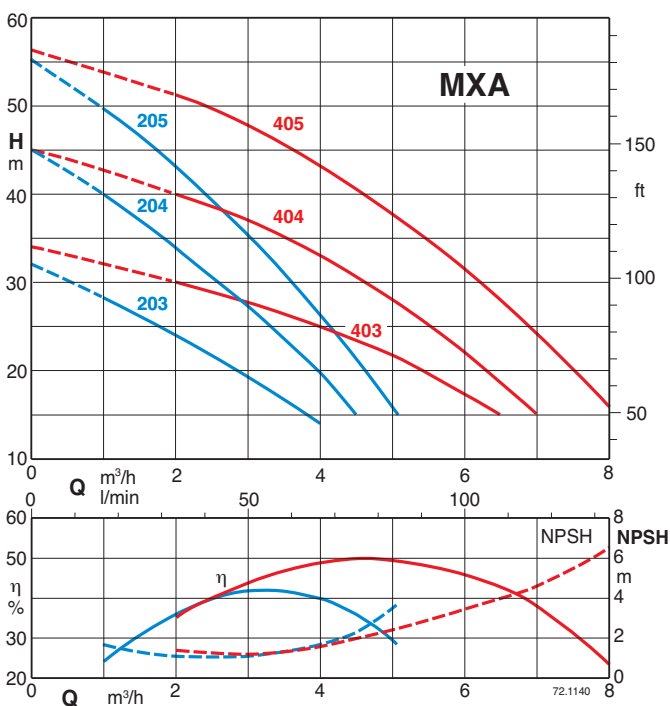

Sprawność samozasysania

H₂O, T = 20°C,
Pa = 1000 hPa (mbar)
50 Hz ($n \approx 2800$ 1/min)

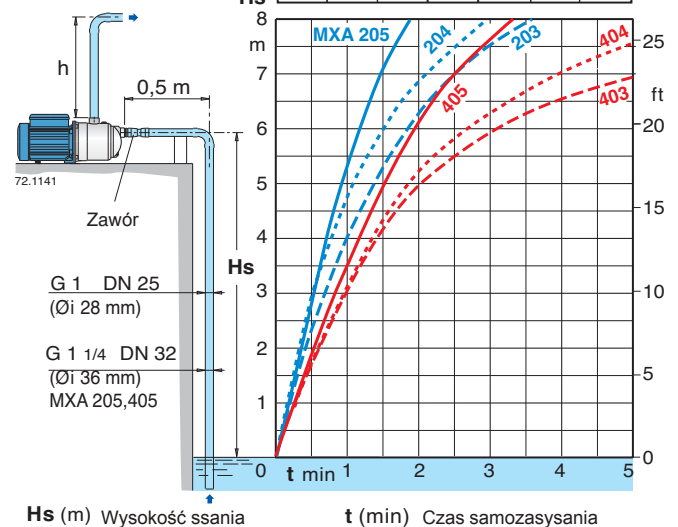

Charakterystyki prac $n \approx 2800$ obr/min.

3~	230 V 400 V		1~	230 V		P ₁		P ₂		Q	m ³ /h									
	A	A		A	kW	kW	HP	l/min	0		1	2	3	4	4,5	5				
MXA 203	2,4	1,4	MXAM 203	3	0,63	0,45	0,6			H	32	28	24	19	14					
MXA 204/A	2,8	1,6	MXAM 204/A	4,2	0,8	0,55	0,75			H	45	40	34	27	20	15				
MXA 205/B	3,5	2	MXAM 205/A	5,4	1	0,75	1			H	55,5	50	43	35,5	26,5	21,5	15,5			

3~	230 V 400 V		1~	230 V		P ₁		P ₂		Q	m ³ /h									
	A	A		A	kW	kW	HP	l/min	0		2	3	4	5	6	6,5	7	8		
MXA 403/A	2,8	1,6	MXAM 403/A	4,2	0,9	0,55	0,75			H	34	30	28	25	22	17	15			
MXA 404/B	3,5	2	MXAM 404/A	5,4	1,2	0,75	1			H	45	40	37	33	28	22	19	15		
MXA 405/A	4,5	2,6	MXAM 405/A	7	1,5	1,1	1,5			H	56	51	47,5	42,5	36,5	30	26,5	23	14	

P₁ Maksymalna moc rozruchowa. Wyniki badań z czystą zimną wodą, bez zawartości gazu. Tolerancje zgodne z: UNI EN ISO 9906:2012
 P₂ Maksymalna moc znamionowa. + 0,5 m konieczny margines bezpieczeństwa dla wartości NPSH.
 Dla wydajności powyżej 4 m³ / h należy użyć rury ssącej G 1 1/4 (DN 32).

Wymiary i waga

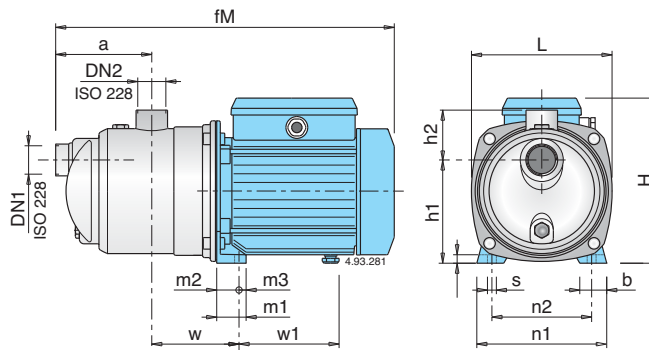

TYP	DN1 DN2		Wymiary																Waga netto	
	ISO 228	fM	a	w	h1	h2	H	L	m1	m2	m3	n1	n2	b	s	g1	w1	MXA	MXAM	
MXA 203 - MXAM 203	G 1	G 1	362	115	95	116	61	176	161	33	25	8	146	112	30	9	10	102	6,6	6,7
MXA 204/A - MXAM 204/A	G 1	G 1	391	115	95	116	61	192	161	33	25	8	146	112	30	9	10	112	8,7	9,6
MXA 205/B - MXAM 205/A	G 1 1/4	G 1	462	140	113	152	68	225	213,5	37,5	28	9,5	185	155	33	9,5	11	147	13,3	13,8
MXA 403/A - MXAM 403/A	G 1	G 1	391	115	95	116	61	192	161	33	25	8	146	112	30	9	10	112	8,6	9,5
MXA 404/B - MXAM 404/A	G 1	G 1	391	115	95	116	61	192	161	33	25	8	146	112	30	9	10	112	9,5	10,5
MXA 405/A - MXAM 405/A	G 1 1/4	G 1	462	140	113	152	68	225	213,5	37,5	28	9,5	185	155	33	9,5	11	147	14,2	14,5

Cechy

Dodatkowe bezpieczeństwo

zabezpieczenie przed suchobiegiem poprzez umieszczenie otworu ssawnego powyżej osi pompy oraz konstrukcję samozasysającą.

Wytrzymałość

Obudowa cylindryczna jednoczęściowa.

Kompaktość

Jednoczęściowy łącznik i podstawa.

Niski poziom hałasu

Wypełniona wodą obudowa komór stopniowania.

